

●製品概要

名称	形式	仕上色	質量
フード	ZL-LEDS-00802	ブラック	150g

●各部の名称 (図は一部省略抽象化してあります。)

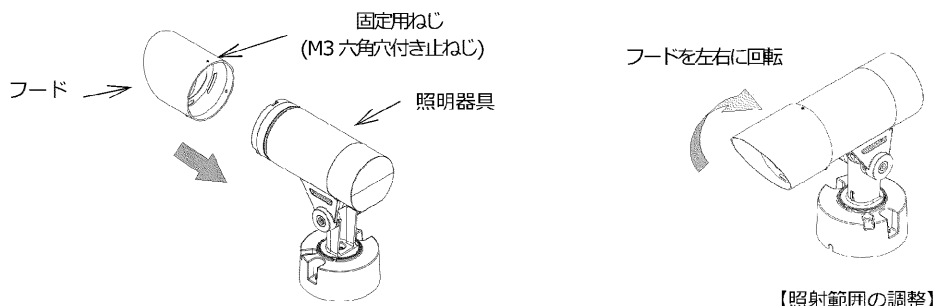

●取付工事は必ず工事店、電器店（有資格者）などが行ってください。

●本体の取付け

1. フードの固定用ねじ3箇所を緩めてください。
2. 適合の照明器具にフードを奥まで被せてください。
3. ご希望の照射範囲になるようにフードを左右に回転させ調整し、固定用ねじ3箇所を均一に締め付けて固定してください。取り付けに不備があると、フードの落下によるケガの原因となることがあります。

【推奨使用工具：L形六角棒レンチ 1.5(ミリサイズ) / 推奨締付トルク：0.7N/m】

●ご使用上のご注意

1. 本製品は必ず適合器具に取り付けてください。取り付けは照明器具、及びアクセサリの取扱説明書に従って正しく行ってください。取り付けに不備があると、火災・感電・落下によるケガの原因となることがあります。
2. 照明器具、及びアクセサリ全体や一部、及び前面部に材質を問わず、覆ったり被せたりしないでください。
3. 落ち葉やごみ、虫の死骸などが溜まる恐れがある場所で使用する場合は、必ず定期的な清掃を実施してください。発煙・発火・破損・変形・放熱効果の低下により短寿命の原因となります。
4. 本製品の分解、改造はしないでください。発煙・発火・破損・落下によるケガの原因となることがあります。

修理・お取り扱い・お手入れについてご不明な点は

お買い上げの販売店へご相談ください。

販売店にご相談ができない場合は、下記の窓口へ

日本国内専用
Use only in Japan

東芝ライテック商品ご相談センター

0120-66-1048 (通話料：無料)

携帯電話 046-862-2772 (通話料：有料)

FAX 0570-000-661 (通話料：有料)

ホームページアドレス <https://www.tlt.co.jp/>

- ・お客様からご提供いただいた個人情報は、修理やご相談への回答、カタログ発送などの情報提供に利用いたします。
- ・利用目的の範囲内で、当該製品に関連する東芝グループ会社や協力会社へ、お客様の個人情報を提供する場合があります。

保証とアフターサービス

弊社ホームページに掲載のメーカー保証規程をご確認ください。修理を依頼されるときは『修理サービス規程』をご確認ください。ご不明な点並びに修理に関するご相談は、お買い上げの販売店（工事店）または弊社ご相談センターにお問い合わせください。その際は商品の形名、お買い上げ時期、故障の状況などをお知らせください。

メーカー保証規程：https://www.tlt.co.jp/tlt/support/warranty/warranty_policy.htm

修理サービス規程：https://www.tlt.co.jp/tlt/support/repair_service/repair_policy.htm

メーカー
保証規程



修理
サービス規程



東芝ライテック株式会社

〒212-8585

神奈川県川崎市幸区堀川町72番地34

お客様はお読みになったあとも必ず保管してください。

LLPM01143