

TOSHIBA 東芝斜天井用取付枠取扱説明書

保管用

対象機種	DDU-2500N, DDU-2505N, DDU-2510N, DDU-2515N DDU-2520N, DDU-2525N, DDU-2530N	DD-4000N, DD-4005N, DD-4010N, DD-4015N DD-4020N, DD-4025N, DD-4030N
適合ダウンライト	DDU-155M-100/200 DDU-255M-100/200 DDU-257M-100/200 DDU-256M-100/200 DDU-157N-100/200	DD-425N (-SLC)

このたびは東芝斜天井用取付枠をお買いあげいただきまして、まことにありがとうございました。
お求めの器具を正しく使っていただくために、この取扱説明書をよくお読みください。素人工事は法律で禁じられております。
この取扱説明書は同種類の器具と共通になっておりますので、お求めの器具と姿図が異なる場合があります。

■安全上のご注意

商品および取扱説明書には、お使いになる方や他人への危害と財産の損傷を未然に防ぎ、商品を安全に正しくお使いいただくために、重要な内容を記載しています。

■工事店様へ

施工上のご注意

●工事が終了しましたら、この説明書は必ずお客様へお渡しください。

警告 この表示を無視して、誤った取扱いをすると、人が死亡または重傷を負う可能性が想定される内容を示します。

- 器具の取り付けは、本体表示並びに取扱説明書に従ってください。取り付けに不備があると器具落下、感電、火災の原因となります。
- この器具は腐食性ガス雰囲気場所には取り付けできません。そのまま使用しますと器具落下、絶縁不良等の原因となります。
- この器具は、激しい振動・衝撃の加わる可能性のある場所、常時振動のある場所では使用しないでください。そのまま使用しますと絶縁不良、器具落下の原因となります。

- 器具を改造したり、部品を変更して使用しないでください。落下、感電、火災等の原因となります。
- この器具は屋内専用ですので風が吹く場所には取り付けできません。そのまま使用しますと器具落下の原因となります。



使用環境



使用環境



改造

■取り付け方

1 お買上げの機種にあわせて埋込穴をあけてください。

※あわせて、埋込ダウンライトの取扱説明書を必ずお読みください。

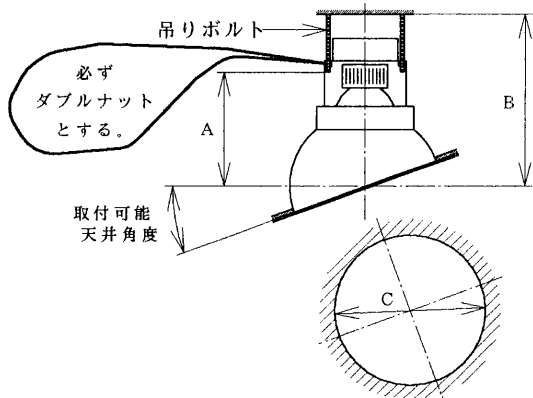

機種型番	取付可能天井角度	埋込穴C	A	B
DDU-2500N	0°~2.5°	φ370	DDU-155M } DDU-255M } の場合 458±30mm	DDU-155M } DDU-255M } DDU-157N } DDU-256M } の場合 608mm以上
DDU-2505N	2.6°~7.5°			
DDU-2510N	7.6°~12.5°			
DDU-2515N	12.6°~17.5°			
DDU-2520N	17.6°~22.5°			
DDU-2525N	22.6°~27.5°			
DDU-2530N	27.6°~32.5°			
DD-4000N	0°~2.5°	φ590	DD-425N (-SLC)の場合 540±10mm	720mm以上
DD-4005N	2.6°~7.5°			
DD-4010N	7.6°~12.5°			
DD-4015N	12.6°~17.5°			
DD-4020N	17.6°~22.5°			
DD-4025N	22.6°~27.5°			
DD-4030N	27.6°~32.5°			

2 斜天井用枠にダウンライトをくぐらせて、吊りボルトに取り付けてください。

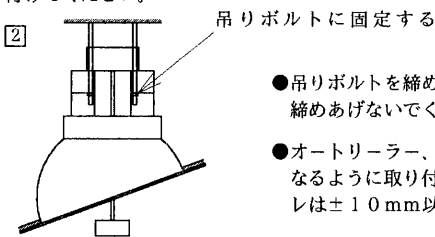
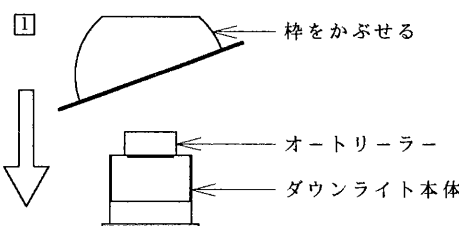

●吊りボルトを締めすぎると器具が変形する恐れがあります。無理に締めあげないでください。

●オートリレー、ダウンライトは必ず水平になるように取り付け、アンカーボルトの芯ズレは±10mm以内におさえてください。



取り付け

保証について

- ・保証期間は、商品お買い上げ日より1年間です。但し、蛍光灯器具・HID器具の安定器（インバータバラスト含む）については3年間です。
- ・ランプ、点灯管、電池などの消耗品やセード、リモコン送信機は対象外です。
- ・24時間連続使用など、1日20時間以上の長時間使用の場合は、上記の半分の期間とします。
- ・取扱説明書、本体貼付ラベル等の注意書に従った使用状態で保証期間内に故障した場合には、無償修理させていただきます。

東芝家電製品のおお客様ご相談センター（電話代無料）

*フリーダイヤルは、携帯電話、PHSなど一部の電話ではご利用になれません。

・移転されたり、ご贈答品などで販売店（工事店）に修理の相談ができない場合

・お取扱い・お手入れなどのご質問

・携帯電話、PHSからのご利用は

■修理サービス

ご使用中または、定期点検において異常が生じたときは、お使いになるのをやめ、電源を切って、お買い上げの販売店（工事店）、またはお近くの東芝ライテック（株）営業所にご相談ください。

なお、ご相談されるときは器具の形名および、お買い上げ時期をお忘れなくお知らせください。

東芝ライテック株式会社 施設・HID事業部 〒140-8660 東京都品川区南品川2-2-13（南品川JNビル） ☎(03)5463-8776

お客様はお読みになったあとも必ず保存してください。

(00959)D (NP6254)